

www.blackanddecker.eu

BXJE200E

BG

RO

RU

EL

PL

NL

PT

ES

IT

DE

FR

EN

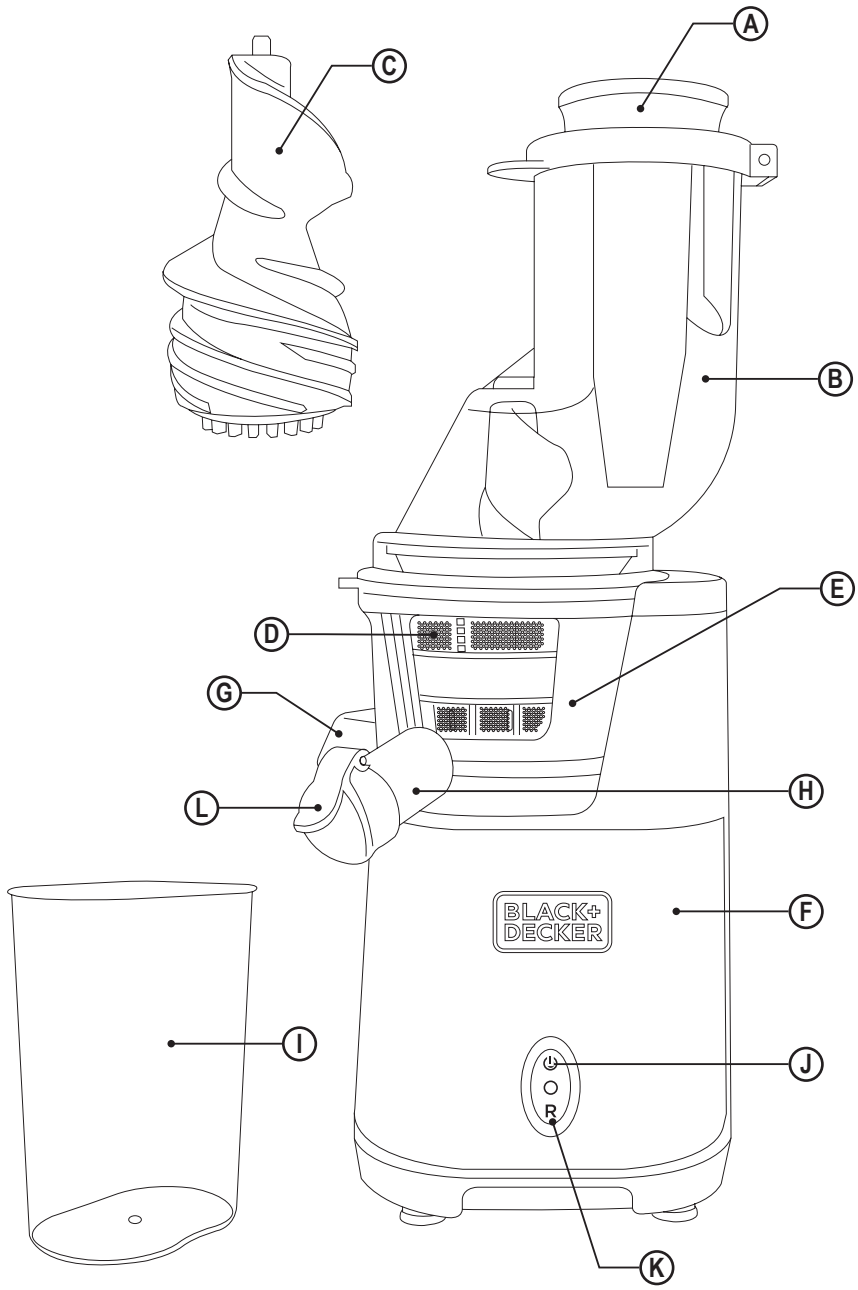

STORCĂTOR CU VITEZĂ MICĂ BXJE200E

Stimate client,

Vă mulțumim pentru că ați cumpărat un produs marca Black & Decker.

Datorită tehnologiei sale, designului și modului de funcționare, precum și faptului că depășește cele mai stricte standarde de calitate, se poate garanta o utilizare complet satisfăcătoare și de lungă durată a produsului.

RECOMANDĂRI ȘI AVERTIZĂRI PRIVIND SIGURANȚA

- ◆ Înainte de a porni aparatul, citiți cu atenție aceste instrucțiuni și păstrați-le pentru a le putea consulta în viitor. Nerespectarea acestor instrucțiuni poate provoca un accident.
- ◆ Înainte de utilizare, curățați toate componentele produsului care vor fi în contact cu alimentele, așa cum este indicat în secțiunea de curățare.
- ◆ Acest aparat nu trebuie utilizat de copii. Nu lăsați aparatul și cablul acestuia la îndemâna copiilor.
- ◆ Acest aparat poate fi utilizat de către persoane cu capacități fizice, senzoriale sau mentale reduse sau fără experiență și cunoștințe în cazul în care acestora li se asigură supraveghere sau au fost instruite cu privire la utilizarea aparatului într-un mod sigur și înțeleg pericolele implicate.
- ◆ Acest aparat nu este o jucărie. Copiii trebuie supravegheați, pentru a vă asigura că nu se joacă cu aparatul.
- ◆ Opriiți întotdeauna aparatul și deco-

nectați-l de la sursa de curent dacă este lăsat nesupravegheat și înainte de schimbarea accesoriilor sau de apropierea de piesele care sunt în mișcare în timpul utilizării, înainte de asamblare, dezasamblare sau curățare.

- ◆ Nu utilizați aparatul dacă sita rotativă este deteriorată sau capacul de protecție este deteriorat sau are fisuri vizibile.
- ◆ În cazul în care conexiunea la rețeaua de alimentare a fost avariata, aceasta trebuie înlocuită, iar aparatul trebuie dus la un service de asistență tehnică autorizat. Nu încercați să dezasamblați sau să reparați aparatul pe cont propriu, pentru a evita pericolele.
- ◆ Înainte de a brânșa aparatul, verificați dacă tensiunea de pe plăcuța de identificare a aparatului corespunde celei de la priză.
- ◆ Conectați aparatul la o priză cu împământare de minim 10 amperi.
- ◆ Ștecherul aparatului trebuie să intre corect în priză. Nu modificați ștecherul. Nu utilizați adaptoare pentru ștechere.
- ◆ Păstrați zona de lucru curată și iluminată corespunzător. Zonele înghesuite și întunecate prezintă risc de accidente.
- ◆ Nu puneți aparatul pe suprafețe fierbinți, cum ar fi plite, arzătoare cu gaz, cuptoare sau alte dispozitive asemănătoare.
- ◆ Țineți copiii și alte persoane la distanță atunci când utilizați aparatul.
- ◆ Aparatul trebuie utilizat și amplasat pe o suprafață plană și stabilă.
- ◆ Nu utilizați aparatul dacă acesta are ștecherul sau cablul de alimentare deteriorat.
- ◆ Dacă una din părțile carcasei aparatului se sparge, deconectați imediat aparatul de la rețea, pentru a preveni

posibilitatea unui șoc electric.

- ♦ Nu utilizați aparatul dacă a fost scăpat pe podea, dacă există semne vizibile de deteriorare sau dacă prezintă scurgeri.
- ♦ Nu forțați cablul de alimentare. Nu utilizați niciodată cablul electric pentru a ridica, transporta sau decupla aparatul.
- ♦ Nu înfășurați cablul electric în jurul aparatului.
- ♦ Nu prindeți cu cleme și nu pliați cablul de alimentare.
- ♦ Nu lăsați cablul de alimentare să intre în contact cu suprafețele fierbinți ale aparatului.
- ♦ Nu permiteți cablului de alimentare să atârne sau să intre în contact cu suprafețele fierbinți ale aparatului.
- ♦ Verificați starea cablului de alimentare. Cablurile deteriorate sau încurcate măresc riscul de electrocutare.
- ♦ Acest aparat nu este adecvat pentru utilizarea în exterior.
- ♦ Dacă utilizați aparatul în exterior, utilizați o extensie corespunzătoare a cablului.
- ♦ Cablul de alimentare trebuie examinat regulat pentru semne de uzură, iar dacă este deteriorat, aparatul nu trebuie utilizat
- ♦ Nu utilizați și nici nu depozitați aparatul în exterior.
- ♦ Nu lăsați aparatul în ploaie sau expus la umezeală. În cazul în care se infiltrază apă în interiorul aparatului, riscul de electrocutare va crește.
- ♦ Nu atingeți ștecherul cu mâinile ude.
- ♦ Luați măsurile necesare pentru a evita pornirea involuntară a aparatului.
- ♦ Nu atingeți niciuna din piesele mobile ale aparatului în timp ce acesta este în funcțiune.
- ♦ Temperatura suprafețelor accesibile poate fi ridicată în timpul utilizării aparatului.

Utilizare și îngrijire:

- ♦ Desfășurați complet cablul de alimentare al aparatului înainte de fiecare utilizare.
- ♦ Nu utilizați aparatul dacă accesoriile sale nu sunt montate corespunzător.
- ♦ Nu utilizați aparatul dacă accesoriile atașate sunt defecte. Înlocuiți-le imediat.
- ♦ Nu utilizați aparatul dacă întrerupătorul pornit/oprit nu funcționează.
- ♦ Acest aparat este destinat numai pentru utilizarea în gospodărie și, nu pentru utilizări profesionale sau industriale.
- ♦ Depozitați aparatul într-un loc care să nu fie la îndemâna copiilor și/sau a persoanelor cu capacități fizice, senzoriale sau mentale reduse, ori care nu au experiența sau

cunoștințele necesare.

- ♦ Păstrați aparatul în stare bună. Verificați piesele mobile pentru a vedea dacă nu sunt nealiniat sau blocate și asigurați-vă că nu există piese rupte sau anomalii care pot afecta funcționarea corectă a aparatului.
- ♦ Utilizați aparatul, accesoriile și sculele sale conform acestor instrucțiuni. Țineți cont de condițiile de funcționare și de sarcina pe care o îndepliniți. Orice utilizare incorectă sau în dezacord cu instrucțiunile de utilizare poate implica un pericol.
- ♦ Pentru a împinge alimentele din tub, utilizați întotdeauna aplicatorul de stoarcere, nu utilizați niciodată degetul sau alte accesorii.
- ♦ Nu lăsați niciodată aparatul nesupravegheat în timp ce este utilizat.
- ♦ Nu lăsați niciodată aparatul conectat și nesupravegheat dacă nu este utilizat. Astfel se economisește energie și se prelungește durata de viață a aparatului.
- ♦ Nu utilizați aparatul pentru mai mult de 30 minute odată.
- ♦ Nu utilizați aparatul cu alimente congelate sau cele care conțin oase.
- ♦ **ATENȚIE!** Nu utilizați aparatul dacă sticla este fisurată sau spartă.

Service:

- ♦ Asigurați-vă că lucrările de întreținere sunt efectuate doar de personal calificat și că sunt utilizate doar piese de schimb și accesorii originale pentru înlocuirea pieselor/accesoriilor existente.
- ♦ **ATENȚIE!** Există risc de incendiu în cazul în care curățarea aparatului nu se realizează conform acestor instrucțiuni.
- ♦ Orice utilizare necorespunzătoare sau nerespectarea instrucțiunilor face ca garanția și responsabilitățile producătorului să devină nule și neavenite.

DESCRIERE

A Dispozitiv de împingere

B Tub pentru alimentare

C Ax storcător

D Filtru

E Vasul storcătorului

F Bază

G Leșire reziduuri

H Leșire suc

I Căni (una pentru colectarea reziduurilor și una pentru colectarea sucului)

J Buton pornire/oprire

K Funcția de inversare

L Antipicurare

INSTRUCȚIUNI DE UTILIZARE

Înainte de utilizare:

- ♦ Asigurați-vă că ați înlăturat toate ambalajele produsului.
- ♦ Tot înainte de prima utilizare, curățați componentele care vor intra în contact cu alimentele în modul prezentat în secțiunea despre curățare.

Utilizare:

- ♦ Desfășurați complet cablul înainte de a-l introduce în priză.
- ♦ Așezați vasul storcătorului (E) pe baza (F) (Introduceți fantele și roțiți ușor în sens orar până la oprire)
- ♦ Introduceți filtrul (D) la mijlocul vasului storcătorului (E), asigurându-vă că acesta este bine fixat și aliniind cele două puncte marcate
- ♦ Introduceți axul storcătorului (C) în filtru.
- ♦ Așezați tubul pentru alimentare (B) pe vasul storcătorului, asigurându-vă că acesta este bine fixat și rotind la dreapta, către poziția de blocare
- ♦ NOTE: Dacă axul (C) nu este introdus complet, capacul nu se va închide în mod corespunzător. Asigurați-vă că axul este bine poziționat, rotindu-l și apăsându-l.
- ♦ Puneți vasul storcătorului pe bază (nu este necesar să îl întoarceți strâns în sensul acelor de ceasornic).
- ♦ Spălați fructele și/sau legumele și tăiați-le în bucăți care încap în tubul pentru alimentare.
- ♦ Asigurați-vă că întrerupătorul este rotit la „O” înainte de conectarea la sursa de alimentare.
- ♦ Conectați aparatul la rețeaua de alimentare.
- ♦ Introduceți cana storcătorului și cana pentru reziduuri sub suc și buza de golire a resturilor.
- ♦ Porniți aparatul prin rotirea butonului de comandă pe setarea „PORNIT”.
- ♦ Introduceți bucățile pretăiate în tubul pentru alimentare și apăsați-le ușor în jos către filtrul rotativ. Utilizați dispozitivul de ajutor al împingătorului numai când este necesar.
- ♦ Pentru ca fructele să intre în jgheabul de alimentare fără a se bloca, tăiați fructele în bucăți mici.
- ♦ NOTE: Acest produs este utilizat doar pentru extragerea sucului.
- ♦ Curățați de coajă doar ingredientele cu coajă groasă, precum citricele, bananele, ananasul, pepene galben și așa mai departe.
- ♦ Îndepărtați sâmburii din fructe, precum prune, piersici, cireșe, caise și așa mai departe.
- ♦ Alte fructe cu coaja moale trebuie să fie spălate înainte de extragerea sucului, precum mere, morcovi, struguri, căpșuni și așa mai departe.
- ♦ Nu puneți niciodată fructe cu sâmburi, alimente excesiv

de grele (cuburi de gheață, cuburi de zahăr), alimente extrem de fibroase sau carne în storcătorul dvs., deoarece acestea ar putea deteriora plasa filtrului și dispozitivul de împingere.

- ♦ Comutatorul „PORNIT” servește pentru rotirea în sensul acelor de ceasornic, comutatorul „R” servește pentru rotirea inversă, comutatorul „O” servește pentru oprire. Când există un fruct blocat între plasa filtrului și dispozitivul de împingere, roțiți comutatorul la viteza „R” pentru a face ca fructul să iasă, apoi roțiți comutatorul în poziția PORNIT pentru extragere.
- ♦ Puneți fructele încet în jgheabul de alimentare și utilizați dispozitivul de împingere pentru a-l împinge.
- ♦ NOTE: Nu puneți degetele sau alte obiecte în jgheabul de alimentare când este blocat, utilizați dispozitivul de împingere sau alte felii de fructe pentru a împinge și îndepărta fructele blocate. Dacă tot nu funcționează, opriți mașina și curățați fructele blocate.
- ♦ Rotiți comutatorul în poziția „O” dacă cana de suc sau cana de reziduuri este plină; de asemenea, opriți mașina dacă nu există fructe. Goliți cana și curățați plasa filtrului și jgheabul de alimentare pentru următoarea extragere.

CURĂȚARE

- ♦ Decuplați aparatul de la rețeaua de alimentare și lăsați-l să se răcească înaintea oricărei operații de curățare.
- ♦ Curățați aparatul cu o cârpă umedă și câteva picături de detergent lichid, apoi uscați-l.
- ♦ Nu utilizați solvenți sau produse cu pH acid sau basic, precum înălbitori sau produse abrazive, pentru curățarea aparatului.
- ♦ Nu introduceți niciodată aparatul în apă sau orice alt lichid și nici nu țineți aparatul sub jet de apă.
- ♦ Este recomandabil să curățați aparatul în mod regulat și să îndepărtați resturile de alimente.
- ♦ Dacă aparatul nu este bine curățat, suprafața sa se poate deteriora, afectând în mod inevitabil durata sa de viață devenind nesigur pentru utilizare.
- ♦ Apoi uscați toate piesele înainte de asamblare și depozitare.

ANOMALII ȘI REPARAȚII

- ♦ Dacă produsul este deteriorat sau apar alte probleme, duceți aparatul la un service de asistență tehnică autorizat. Nu încercați să-l demontați sau să-l reparați fără ajutor, deoarece poate fi periculos.

GARANȚIE ȘI ASISTENȚĂ TEHNICĂ

- ♦ Acest produs beneficiază de recunoașterea și protecția garanției legale în conformitate cu legislația în vigoare. Pentru a vă exercita drepturile sau interesele, trebuie să vă adresați unuia dintre serviciile noastre oficiale de asistență tehnică.
- ♦ Puteți găsi cel mai apropiat serviciu de asistență tehnică accesând următorul link web: <http://www.2helpu.com/>.
- ♦ De asemenea, puteți solicita informații conexe, contactând-ne (consultați ultima pagină a manualului).
- ♦ Puteți descărca acest manual de instrucțiuni și actualizările sale la <http://www.2helpu.com/>.

Pentru versiunile UE ale produsului și/sau în cazul în care este obligatoriu în țara dvs.:

Ecologia și reciclarea produsului

- ♦ Materialele din care este format ambalajul acestui produs sunt incluse în sistemul de colectare, clasificare și reciclare. Dacă doriți să le eliminați, vă rugăm să utilizați pubelele publice corespunzătoare fiecărui tip de material.
- ♦ Produsul nu conține substanțe în concentrații care ar putea fi considerate ca dăunătoare pentru mediu.



Acest simbol înseamnă că, în cazul în care doriți să aruncați aparatul la încheierea duratei sale de funcționare, trebuie să îl duceți la un centru de colectare a deșeurilor autorizat, în vederea colectării selective a deșeurilor de echipamente electrice și electronice (DEEE).

Acest aparat respectă Directiva 2014/35/UE cu privire la echipamentele electrice destinate utilizării în cadrul unor anumite limite de tensiune, Directiva 2014/30/UE cu privire la compatibilitatea electromagnetică, Directiva 2011/65/UE privind restricțiile de utilizare a anumitor substanțe periculoase în echipamentele electrice și electronice, precum și Directiva 2009/125/CE de instituire a unui cadru pentru stabilirea cerințelor în materie de proiectare ecologică aplicabile produselor cu impact energetic.