

## MIXER CU BOL ROTATIV 5 VITEZE 500W SENCOR

### INSTRUCȚIUNI IMPORTANTE PRIVIND SIGURANȚA

**Citiți cu atenție aceste instrucțiuni și păstrați-le pentru consultări ulterioare.**

- Acest aparat nu trebuie utilizat de persoane (inclusiv copii) cu deficiențe fizice sau mentale sau de persoane fără experiență, cu excepția cazului în care sunt instruiți în mod corespunzător despre modul de utilizare în siguranță a aparatului sau dacă sunt supravegheați corespunzător de o persoană calificată responsabilă pentru siguranța lor.
- Copiii trebuie supravegheați pentru a vă asigura să nu se joacă cu aparatul.
- Înainte de a conecta acest aparat la priză, asigurați-vă că tensiunea menționată pe eticheta produsului corespunde tensiunii din priza dumneavoastră.
- Nu utilizați niciodată accesoriile care nu au fost furnizate împreună cu acest aparat sau care nu au fost recomandate în mod explicit de către producător pentru acest aparat.
- Aparatul este conceput și proiectat pentru procesarea unei cantități standard de alimente în gospodărie.
- Nu utilizați aparatul în alte scopuri decât cele prevăzute.
- Nu folosiți aparatul într-un mediu industrial sau în aer liber!
- Nu utilizați spray-uri în apropierea aparatului.
- Nu așezați aparatul pe pervazuri sau pe suprafețe instabile. Așezați aparatul doar pe o suprafață plană și uscată.
- Asigurați-vă că contactele ștecherului nu intră în contact cu apa sau umezeala.
- Nu pulverizați unitatea motorului cu apă sau orice alt lichid. Nu îl spălați niciodată sub jet de apă și nu îl introduceți în apă sau alt lichid.
- Înainte de prima utilizare, este necesar să spălați temeinic accesoriile (bătător, accesoriu pentru frământat și vasul rotativ) în apă fierbinte folosind detergent de bucătărie. Apoi clătiți-le cu apă potabilă și ștergeți-le bine cu un material textil fin.
- Înainte de a atașa accesoriile la aparat, de a le scoate sau de a le înlocui, asigurați-vă că aparatul este oprit și deconectat de la priză.
- Înainte de a pune aparatul în funcțiune, verificați dacă este asamblat corect și dacă brațul suportului este în poziție orizontală.
- Lăsați lichidele fierbinți sau alimentele să se răcească înainte de a le amesteca.
- Nu înclinați brațul suportului în timp ce amestecați. Nu atingeți accesoriile rotative și asigurați-vă că obiectele străine, cum ar fi îmbrăcămintea sau părul, sunt ținute la o distanță sigură. Nu vă puneți mâinile sau obiecte, cum ar fi cuțite de bucătărie, furculițe sau linguri de lemn în bol. Vă puteți răni sau aparatul poate fi deteriorat.
- Dacă alimentele se lipesc de accesoriile sau de interiorul bolului, opriți aparatul și deconectați-l de la priză. Folosiți o spatulă pentru a curăța accesoriile și părțile laterale ale vasului.
- Nu porniți aparatul când este gol. Utilizarea incorectă a aparatului poate afecta negativ durata de viață a acestuia.
- Opriți întotdeauna aparatul și deconectați-l de la priză dacă nu îl utilizați și dacă îl lăsați fără supraveghere, înainte de asamblare, dezasamblare sau curățare.
- Nu permiteți copiilor să folosească aparatul fără supraveghere. Dacă nu utilizați aparatul, nu îl depozitați la îndemâna copiilor. Dacă copiii pun mâna pe aparat fără supravegherea unui adult, un copil poate fi rănit sau aparatul poate fi deteriorat.
- Înainte de a depozita aparatul, verificați dacă brațul suportului este înclinat în poziție orizontală.
- Nu puneți aparatul pe un cuptor electric sau pe gaz sau în apropierea acestuia, nu îl puneți în apropierea unui foc deschis sau a unui aparat care este o sursă de căldură.

- Dacă cablul de alimentare este deteriorat, reparați-l la un service autorizat. Este interzisă utilizarea aparatului dacă acesta are cablul de alimentare sau ștecherul deteriorat.
- Pentru a evita pericolul de rănire prin electrocutare, nu reparați singur aparatul și nu faceți nicio ajustare la acesta. Contactați un service autorizat pentru toate reparațiile sau ajustările aparatului. Modificarea aparatului pe perioada garanției poate anula politica de garanție.
- Nu âuneți obiecte grele pe cablul de alimentare. Asigurați-vă că cablul de alimentare nu atârna peste marginea unei mese sau că nu atinge o suprafață fierbinte.
- Nu deconectați aparatul de la priză trăgând de cablul de alimentare. Acest lucru ar putea deteriora cablul de alimentare sau priza. Deconectați cablul de la priză trăgând ușor de ștecherul cablului de alimentare.

A

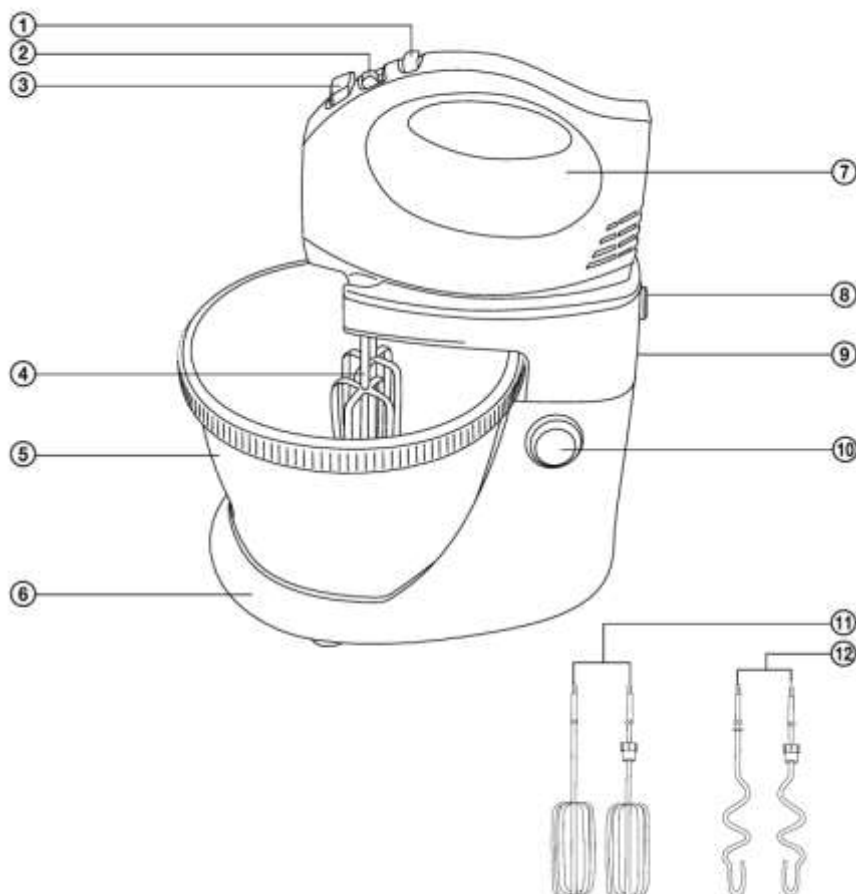

## DESCRIERE APARAT

1. Buton pulsații TURBO pentru viteză maximă
2. Comutator viteză și ON/OFF
3. Buton de eliberare a accesoriilor pentru bătător/frământare
4. Atașamente (prezentate independent mai jos)
5. Bol
6. Suport cu picioare antiderapante
7. Unitate motor
8. Buton pentru eliberarea unității motorului
9. Braț rabatant al cadrului
10. Buton pentru înclinarea brațului cadrului
11. Set bătătoare (teluri)
12. Set accesorii pentru frământare

## ÎNAINTE DE PRIMA UTILIZARE

- Scoateți aparatul și accesoriile acestuia din ambalaj.
- Curățați bine toate piesele (bătător, accesorii de frământare, bol rotativ) care intră în contact cu alimentele în apă fierbinte folosind detergent de bucătărie. Apoi clătiți-le cu apă potabilă și ștergeți-le bine cu un material textil fin.

## ASAMBLAREA APARATULUI

- Selectați tipul de atașament pe care doriți să îl utilizați. Introduceți atașamentul cu roata dințată în deschiderea din dreapta de pe partea inferioară a unității motorului. Apăsați-l în unitatea motorului până când se fixează în poziția sigură. În același mod, introduceți al doilea accesoriu în deschiderea din stânga.

### Atenție:

Nu combinați bătătoarele și accesorii de frământare. Folosiți doar *același tip de atașamente în același timp*.

- Apăsați butonul 0 pentru a elibera blocarea brațului și, folosind cealaltă mână, înclinați brațul 9.
- Introduceți vasul 5 în suportul 6.
- Apăsați butonul 0 și înclinați în jos brațul 9 în poziție orizontală.
- Introduceți unitatea motorului 7 cu accesorii introduse pe brațul rabatat 9 și împingeți ușor spre braț până când auziți un click. Unitatea motorului este atașată ferm de braț atunci când nu este posibil să o ridicați independent.

### Notă:

Bătătorul poate fi folosit independent fără suport. Într-un astfel de caz, configurați aparatul conform instrucțiunilor de la punctul 1 și continuați cu capitoul "Utilizarea aparatului". Va fi necesar să țineți unitatea motorului în mână în timpul funcționării.

## UTILIZAREA APARATULUI

- Puneți ingredientele în bol 5.
- Conectați cablul de alimentare al unității motorului 7 la o priză de alimentare electrică. Folosind comutatorul 2, setați viteza dorită în intervalul 1-5. Butonul de pulsații TURBO 1 este utilizat pentru o creștere scurtă la viteza maximă. Bolul de pe suport se rotește în timpul funcționării. Acest lucru asigură amestecarea uniformă a ingredientelor.

### Notă:

Pentru a preveni stropirea cu ingrediente din bol, selectați un nivel de viteză inițial de 1 sau 2. Butonul TURBO nu va funcționa dacă comutatorul 2 este setat pe poziția 0.

### Atenție:

Nu țineți apăsat butonul de pulsații TURBO mai mult de un minut. Aparatul trebuie oprit câteva minute după ce a funcționat continuu timp de 5 minute.

- După ce ați terminat de amestecat, opriți unitatea motorului 7 prin glisarea comutatorului 2 în poziția 0. Deconectați cablul de alimentare de la priza electrică. Apăsați butonul 0 și înclinați brațul 9.
- Apăsați butonul 8 pentru a elibera blocarea unității motorului 7 și cu cealaltă mână scoateți unitatea motorului 7. Pentru a elibera accesorii apăsați butonul 3 și scoateți atașamentele.

### Notă:

Dacă comutatorul 2 este în poziția 1-5, butonul 3 este blocat din motive de siguranță și accesorii nu pot fi eliberate.

B



## SELECTAREA ATASAMENTELOR ȘI A VITEZEI

### Bătătoare

- Acestea se folosesc la prepararea aluaturilor, piureului de cartofi, frișca, albușurilor și creme. Nu folosiți bătătoarelor pentru a amesteca aluatul cu drojdie.

### Accesorii de frământare

- Acestea sunt folosite pentru frământarea aluatului cu drojdie și a aluatului pentru tăieței, pentru amestecarea cărnii tocate, tartinelor și aluatului de patiserie.

### Selectarea vitezei

#### Nivelul 1

- Potrivit ca viteză de pornire pentru amestecarea unei cantități mai mari de ingrediente sau ingrediente uscate.

#### Nivelul 2

- Potrivit pentru prelucrarea ingredientelor lichide și pentru amestecarea sosurilor de salată.

#### Nivelul 3

- Potrivit pentru amestecarea ingredientelor la prepararea prăjiturii, biscuiților și pâinii.

#### Nivelul 4

- Potrivit pentru a bate untul sau zahărul pentru prepararea dulciurilor, deserturilor etc.

#### Nivelul 5

- Potrivit pentru baterea ouălor, sosurilor, cremelor etc.

### Buton de pulsații TURBO

- Butonul de pulsații TURBO este echivalent cu nivelul de viteză 5 și este utilizat pentru o creștere scurtă la viteză maximă.

## GHID RAPID DE PROCESARE

### Bătătoare

Ingrediente	Cantitate	Timp de procesare	Selectare viteză
Albușuri de ou	Max. 5 albușuri de ou	4 minute	Nivel 5
Piure de cartofi	Max. 750 g	4 minute	Nivel 4
Creame	Aprox. 750 ml	4 minute	Nivel 5
Maioneză	Max. 3 gălbenușuri de ou	3 minute	Nivel 5
Frișcă	Max. 500 g	5 minute	Nivel 5
Aluat prăjituri	Aprox. 750 g	4 minute	Nivel 3

### Atașamente pentru frământare

Ingrediente	Cantitate	Timp de procesare	Selectare viteză
Aluat cu drojdie	Max. 500 g de făină	5 minute	Nivel 3

### Notă:

Timpii de procesare de mai sus sunt doar ca referință. Pentru a preveni stropirea cu ingredientele din bol, selectați un nivel de viteză inițial de 1 sau 2. Setați ulterior o viteză mai mare în funcție de cerințe. Pentru o amestecare mai ușoară a aluatului recomandăm margarina sau unul moale.

### CURĂȚARE ȘI ÎNTREȚINERE

- Opriți întotdeauna aparatul înainte de a-l curăța, glisând comutatorul în poziția 0 și deconectați-l de la priză.
- Este necesar să curățați temeinic bătătoarele sau accesoriile de frământare după fiecare utilizare în apă fierbinte și detergent de bucătărie. Apoi clătiți-le cu apă potabilă și ștergeți-le bine cu un material textil fin. Bătătoarele și accesoriile de frământare sunt destinate contactului pe termen scurt cu alimente (inclusiv ăuturi), adică max. 4 ore.
- Curățați bolul cu apă fierbinte și detergent de bucătărie. Apoi clătiți-l cu apă și ștergeți-l bine cu un material textil fin.
- Pentru a curăța unitatea motorului, utilizați un material textil înmuiat într-o soluție slabă de detergent. Nu introduceți niciodată unitatea motorului în apă sau în orice alt lichid!
- Pentru curățare nu utilizați diluanți sau solvenți sau agenți de curățare care cauzează abraziune. În caz contrar, tratamentul de suprafață al aparatului ar putea fi deteriorat.

### DEPOZITARE

- Dacă nu veți folosi aparatul, depozitați-l într-un loc uscat și nu-l lăsați la îndemâna copiilor. Înainte de a depozita aparatul, verificați dacă brațul suportului este înclinat în poziție orizontală.
- Puteți folosi cutia de carton a aparatului pentru depozitarea acestuia (după prima dezasamblare).

### SPECIFICAȚII TEHNICE

Domensiu de tensiune nominală: 220-240 V

Frecvența nominală: 50 Hz

Puterea nominală de intrare: 500 W

Clasa de siguranță (pentru protecția împotriva șocurilor electrice): III

Nivel de zgomot: 79 dB(A)

Nivelul de zgomot declarat pentru acest aparat este de 79 dB(A), ceea ce reprezintă nivelul A al puterii acustice raportat la puterea acustică de referință 1 pW.

### Clasa de siguranță pentru protecția împotriva șocurilor electrice:

Clasa III – Protecția împotriva șocurilor electrice este asigurată prin izolație dublă sau rezistentă.

SPECIFICAȚIILE ACESTUI PRODUS SE POT SCHIMBA FĂRĂ O NOTIFICARE PREALABILĂ  
Importat în România de SC LEHPOL ELECTRONIC SRL.



#### RECICLAREA CORECTĂ A ACESTUI PRODUS

Simbolul alăturat indică faptul că deșeurile de echipamente electrice și electronice nu se reciclează împreună cu deșeurile menajere. Pentru a preveni un posibil pericol față de mediul inconjurător sau față de sănătatea dumneavoastră din cauza reciclării necontrolate a deșeurilor, vă rugăm să separați acest produs de alte tipuri de deșeuri și să-l reciclați în mod responsabil. Reciclarea controlată a aparatelor de uz casnic joacă un rol vital în refolosirea, recuperarea și reciclarea echipamentelor electrice și electronice.

